

PROPELLERPUMPEN

ROHRBOGEN- UND UNTERFLANSCHPUMPEN FÜR DIE CHEMISCHE INDUSTRIE



www.circorpt.com



WELTWEIT ALLES AUS EINER HAND

CIRCOR setzt neue Maßstäbe dafür, was beim Umgang mit Flüssigkeiten und bei Anwendungen in der chemischen Industrie möglich ist. Sie arbeiten mit anspruchsvollen Kunden, die sich mit steigenden ökonomischen Anforderungen, immer stärkerem Wettbewerb und strengen Vorschriften auseinandersetzen müssen. Wir wissen, dass Sie dafür mehr als nur leistungsfähige Pumpen benötigen. Sie benötigen einen verlässlichen Partner, der es Ihnen ermöglicht, die zuverlässigsten, effizientesten und innovativsten Lösungen zu entwickeln und zu liefern. Ein Partner, der Sie in der Projektphase genauso unterstützt wie vor Ort bei Kunden mit Produktionsstätten in der ganzen Welt. Dabei unterstützt Sie CIRCOR umfassend mit

- einem Team von kompetenten Produkt- und Service-Spezialisten, das Ihre Sprache spricht und die spezifischen Anforderungen Ihrer Industrie kennt,
- einem breiten Portfolio von Pumpen, Systemen und Lösungen von Marken, die Sie und Ihre Kunden kennen, denen Sie vertrauen und die die Zuverlässigkeit und die Effizienz der Abläufe in der Produktion erhöhen, sowie
- eine qualifizierte Unterstützung durch Spezialisten während der Konstruktion, der Inbetriebnahme und im laufenden Betrieb – wann und wo Sie dies benötigen.

Als Ihr Partner, der weltweit alles aus einer Hand liefert, bezeichnen wir dies als „Total Savings of Ownership“.

PROZESSOPTIMIERTE LÖSUNGEN

ZUVERLÄSSIGE TECHNOLOGIE

Propellerpumpen sind die beste Lösung, um große Förderströme zu bewegen. Anwendungen finden sich zum Beispiel in der chemischen Industrie, in Salinen und in der Lebensmittelindustrie. Die Pumpen lassen sich als Rohrbogenpumpe horizontal auf einer Grundplatte oder hängend in der Rohrleitung sowie als Unterflanschpumpe vertikal in einem DTB-Kristaller montieren.

ROHRBOGENPROPELLERPUMPE

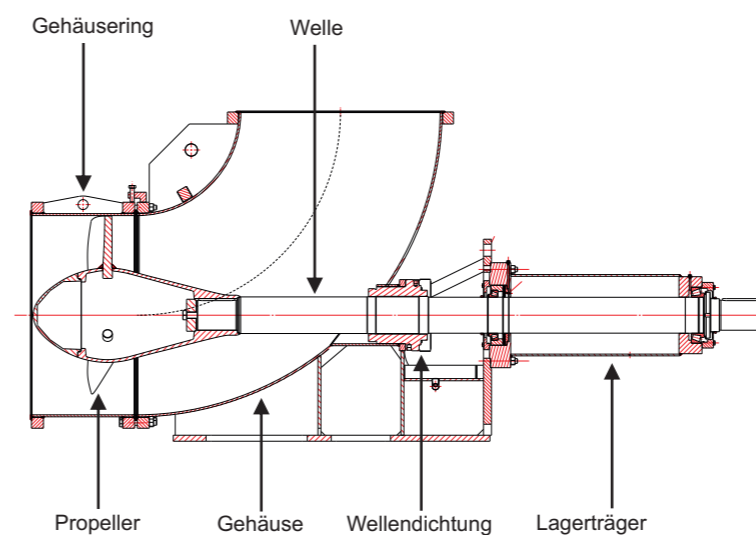

UNTERFLANSCHPROPELLERPUMPE

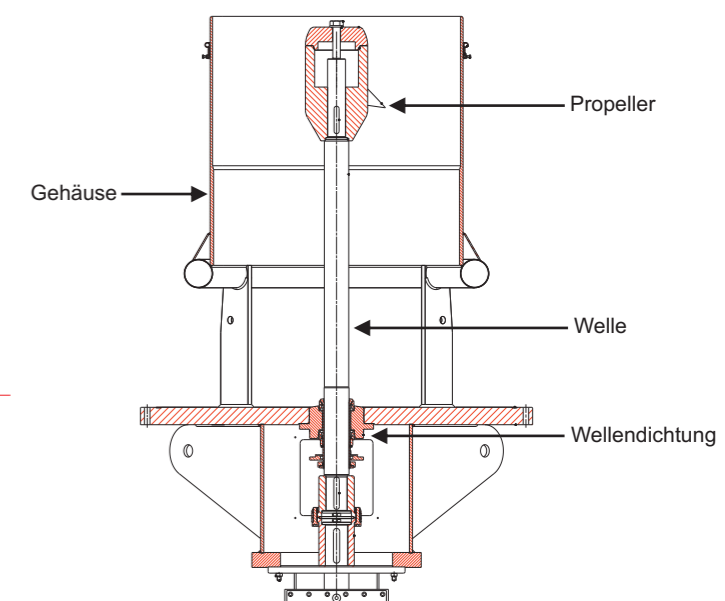

Technische Daten

Fördermenge:	bis 50.000 m ³ /h
Förderhöhe:	bis 12 m
Betriebsdruck:	bis 6 bar
Betriebstemperatur:	bis 200 °C
Wirkungsgrad	bis 80 %
Feststoffgehalt	max. 40 Gewichts-%

Werkstoffausführungen

1.4408 entsprechend AISI 316
 1.4517 entsprechend ASTM A296 CD4MCu
 1.4588 entsprechend Alloy 926
 1.4404 entsprechend AISI 316L
 1.4462 entsprechend UNS S31803
 1.4529 entsprechend Alloy 926
 1.4562 entsprechend Alloy 31
 1.4571 entsprechend AISI 316Ti
 Nickellegierungen

Andere Werkstoffe auf Anfrage.

HYDRAULISCH OPTIMIERT IN BEZUG AUF ... PROZESSANFORDERUNGEN GELÖST

Aus verschiedenen Propellerausführungen wählen Sie die optimale Lösung für Ihre Förderaufgabe.

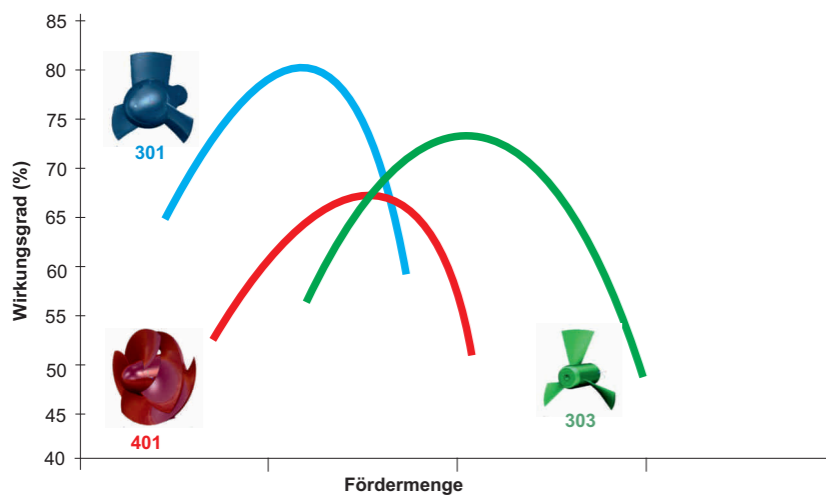
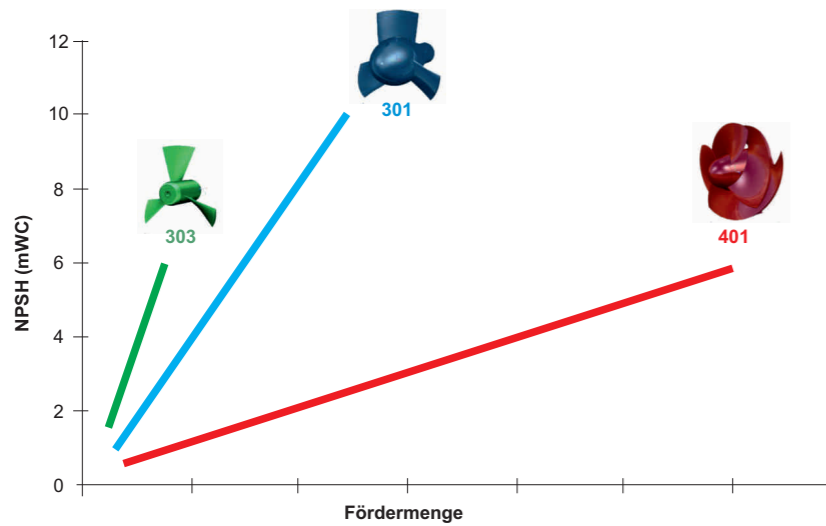
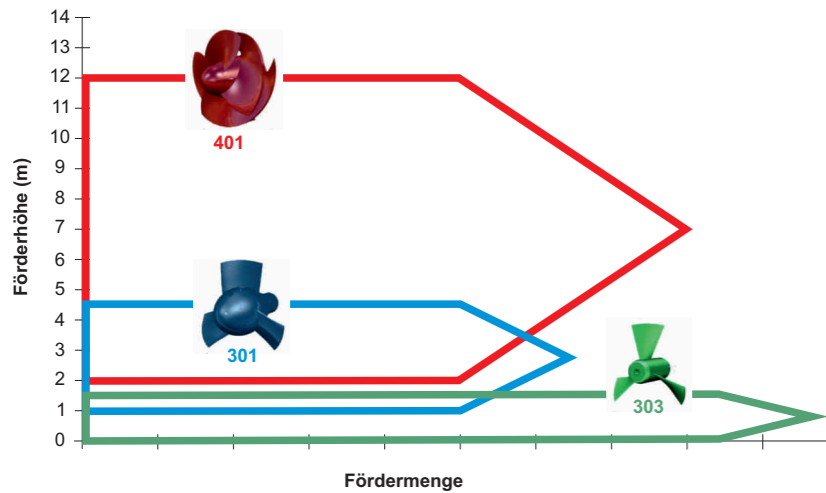

... FÖRDERHÖHE

Größtmögliche Fördermengen in Abhängigkeit der Förderhöhe dank unterschiedlicher Propellerausführungen.

... NPSH

Dank optimierter Hydrauliken sehr geringe NPSH-Werte möglich.

... WIRKUNGSGRAD

Hoher Gesamtwirkungsgrad durch sehr kleine Spalte zwischen Propellerschaufeln und Gehäuse, optimierte Form des Propellerkopfs sowie einen großen Gehäuseradius.

DER EINDAMPFPROZESS

PROPELLERPUMPEN SPIELEN EINE WICHTIGE ROLLE

Seit Jahrzehnten garantieren Propellerpumpen von CIRCOR einen **zuverlässigen Anlagenbetrieb**. Eine spielfreie Lagerung in Verbindung mit einer extrem biegesteifen Welle sorgt für eine hohe Laufruhe des Propellers und schafft ideale Bedingungen für die Standzeit der Wellenabdichtung.

Das gekrümmte Rohrgehäuse ist durch eine FEM-Analyse so optimiert, dass es **unempfindlich auf Rohrleitungskräfte** reagiert.

Enthält das Medium abrasive Bestandteile, garantiert der separat austauschbare Gehäusering **geringe Instandhaltungskosten**.

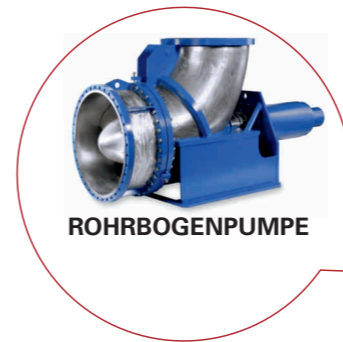

ROHRBOGENPUMPE

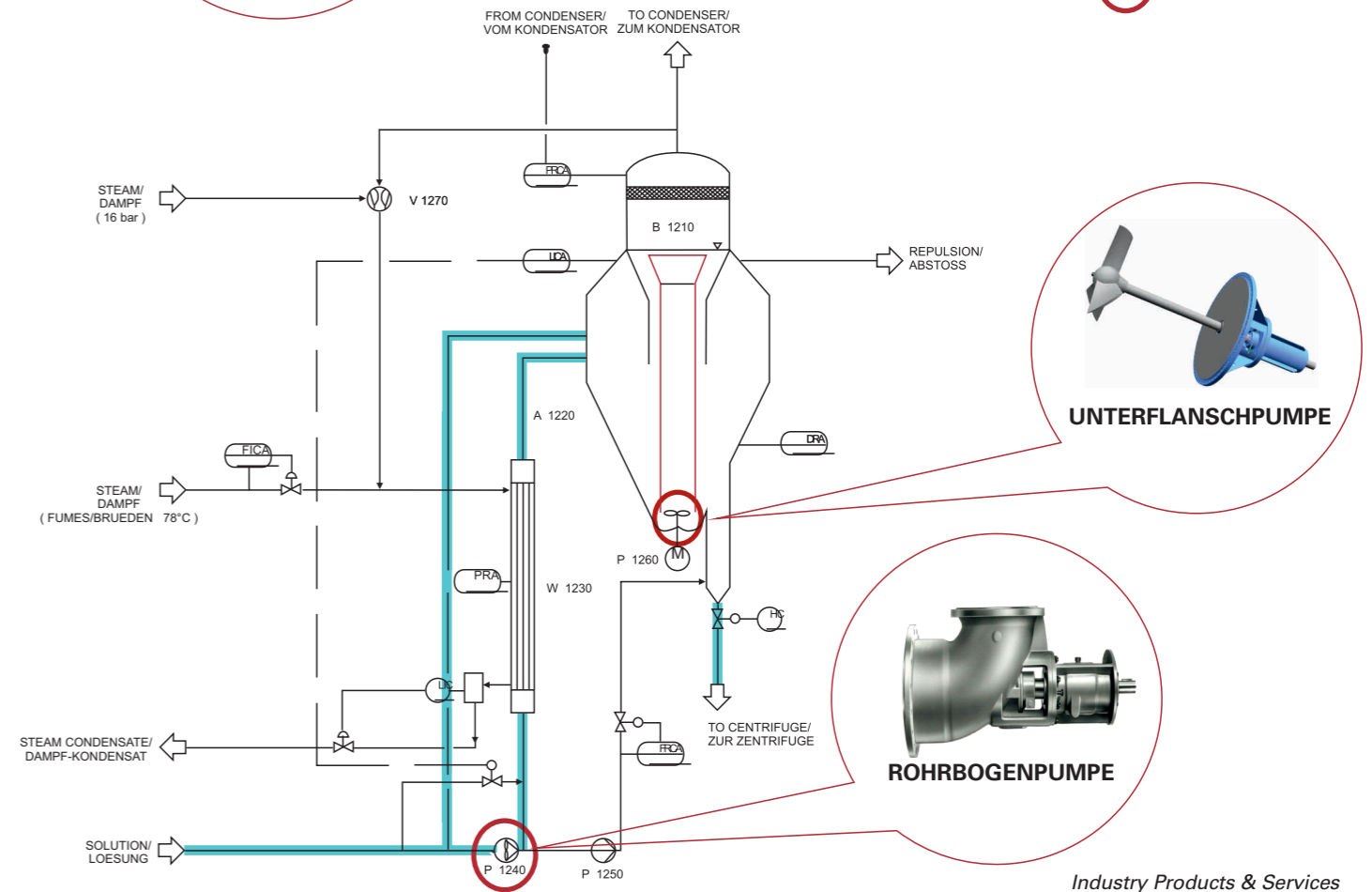

UNTERFLANSCHPUMPE

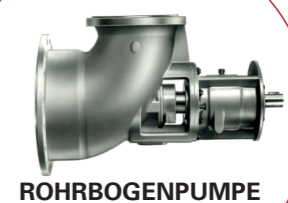

ROHRBOGENPUMPE

Industry Products & Services



WELTWEITE ERFAHRUNG

CIRCOR setzt jahrzehntelange Erfahrungen und Kenntnisse in der Entwicklung und im Einsatz der optimalen Komponenten und Lösungen zum Umgang mit Flüssigkeiten in der chemischen Industrie für Sie ein.

Mit seinem umfangreichen Produktangebot von weltbekannten Herstellern wie Allweiler®, Houttuin™, Imo® und Warren® greift CIRCOR auf über 400 Jahre Erfahrung mit Pumpen und ihrer optimalen Anwendung zurück.

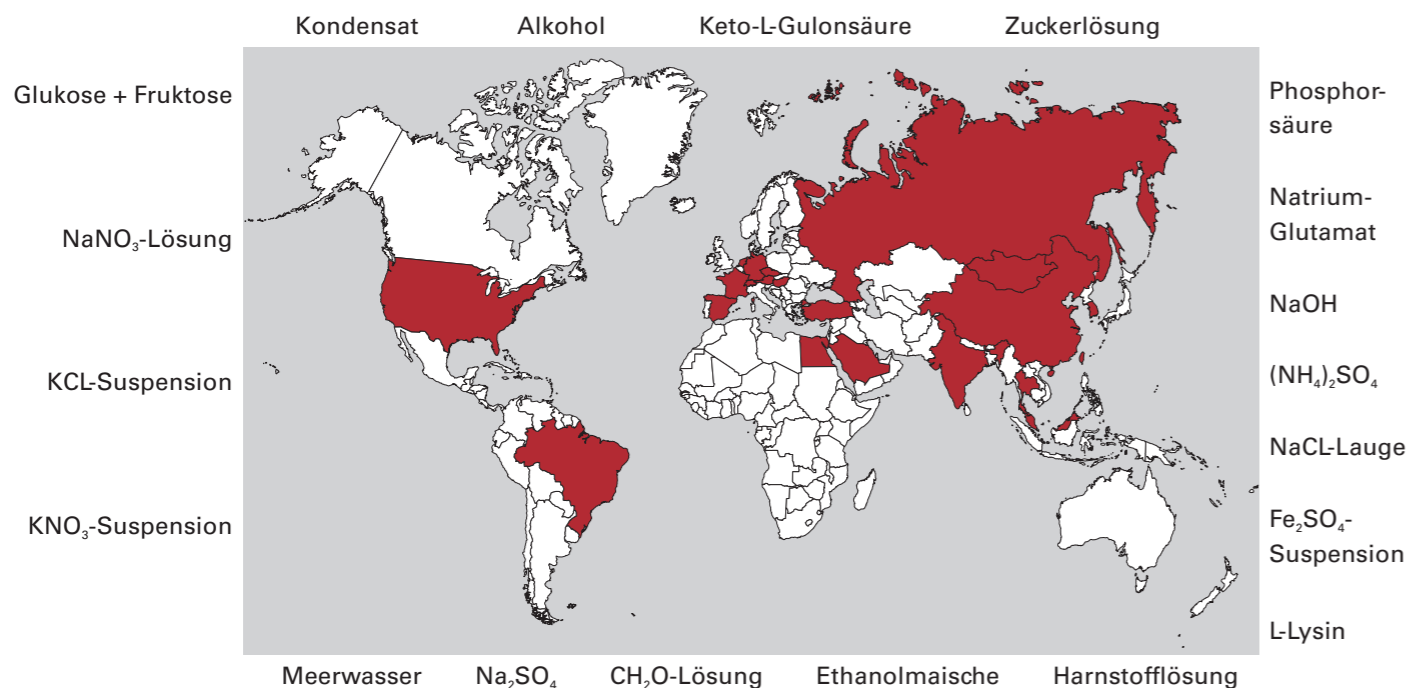

Länder, in denen Propellerpumpen von CIRCOR die unterschiedlichsten Medien fördern (rot).

CIRCOR

ALLWEILER GmbH
Allweilerstr. 1
78315 Radolfzell
Deutschland

Tel. +49 7732 86 0

1710 Airport Road
Monroe, NC 28110
USA

Tel. +1 704 289 65 11

Unit 1803, 18/F
Clifford Centre
778 Cheung Sha Wan Road
Lai Chi Kok, Kowloon
Hong Kong

Tel. +852 3473 2700

Unit 804,
Venture International Park
Building B
No. 2679 Hechuan Road
Shanghai 201103
China

Tel. +86 21 6248 1395

www.circorpt.com



Power & Industry Products & Services

ALLWEILER® HOUTTUIN™ IMO® WARREN®